

RALV1RT03	<b>Verkmenntaskólinn á Akureyri</b>	
Útgáfa: 01		
Dags.: 21.02.2020		
Höfundur: BGH		
Sampykkt: ÓSI		
Síða 1 af 2	<b>RÖKV1RS03</b>	
	<b>Verkefni 6</b>	

## Verkefni 6. Teikni- og tengiverkefni.

Búnaður	Heiti
Segullíði/spólurofi	-K1
Kraftlíði	-K1M
Þrýstirofi/Stopprofi	-S1
Þrýstirofi/Startrofi	-S2
Sjálfvar	-F1
Gaumljós	-H1

Núna er komið að því að tengja kraftrás.

Teiknið rás sem er eins og í verkefni 5 og bætið við hana kraftlíða..

Stýrirofinn sér þá um að kveikja gaumljósið og setja inn kraftlíðann sem sér svo aftur um að kveikja á kraftrásinni.

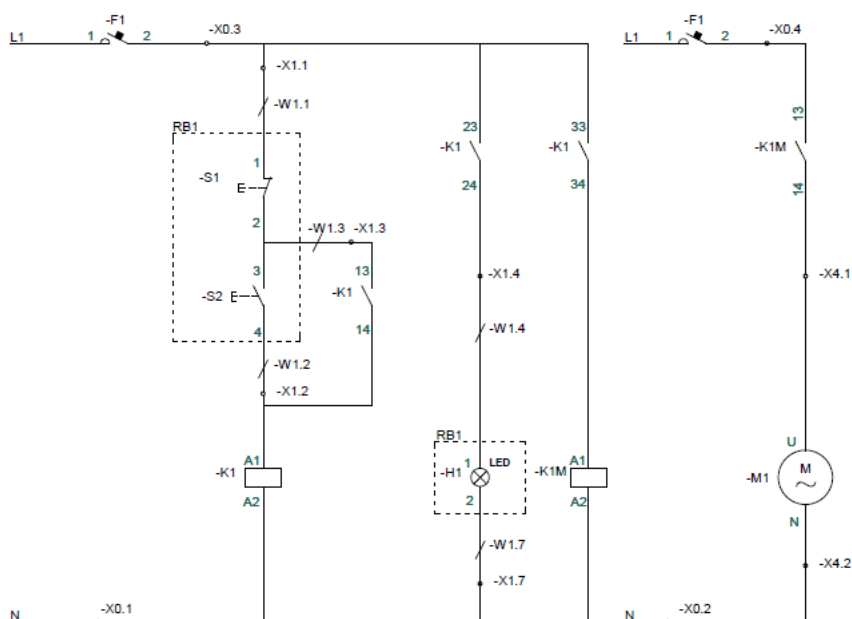

Passið stærð á táknum og bil á milli tákna. Munið að skrifa heiti rofa, snertunúmer og tengipunkta ásamt tengilistapunktum.

Þegar þið hafið lokið við að teikna rásina skuluð þið búa til tengilista og tengja svo eftir honum.

Áður en þið stingið í samband skuluð þið kalla í kennara sem fer yfir rásina.

RALV1RT03	<b>Verkmenntaskólinn á Akureyri</b>	
Útgáfa: 01		
Dags.: 21.02.2020		
Höfundur: BGH		
Sampykkt: ÓSI		
Síða 2 af 2	<b>RÖKV1RS03</b> <b>Verkefni 6</b>	

**Mundu að taka úr sambandi áður en átt er við snúrurnar.**

**Teikningin, tengilistinn og mynd af tengdri rás fer svo í ferilbókina ykkar.**

---