

Bremsur Bifreiða.



Fræðsla í viðhaldi á bremsum

- ▶ **Góðan dag. Í þessari fræðslu ætla ég að kynna fyrir ykkur bremsur bifreiða og búnaði þeirra, einnig ætla ég að leitast við að sína ykkur nokkur atriði um viðhald og umhirðu á bremsum.**



Til eru nokkrar tegundir af bremsum.

Diskabremsur og skálabremsur

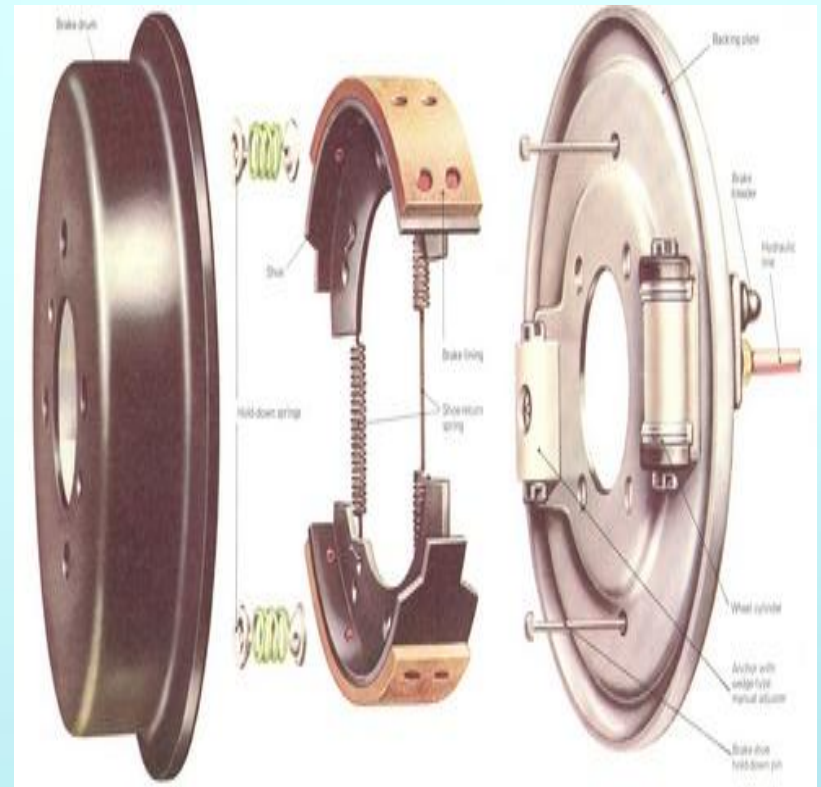

Ég ætla eingöngu að fjalla um diskabremsur og helstu hlutir í diskabremsum eru: Dæla, Diskur, Bremsuklossar og Vökvalögn sem tengir Dæluna við kerfið.

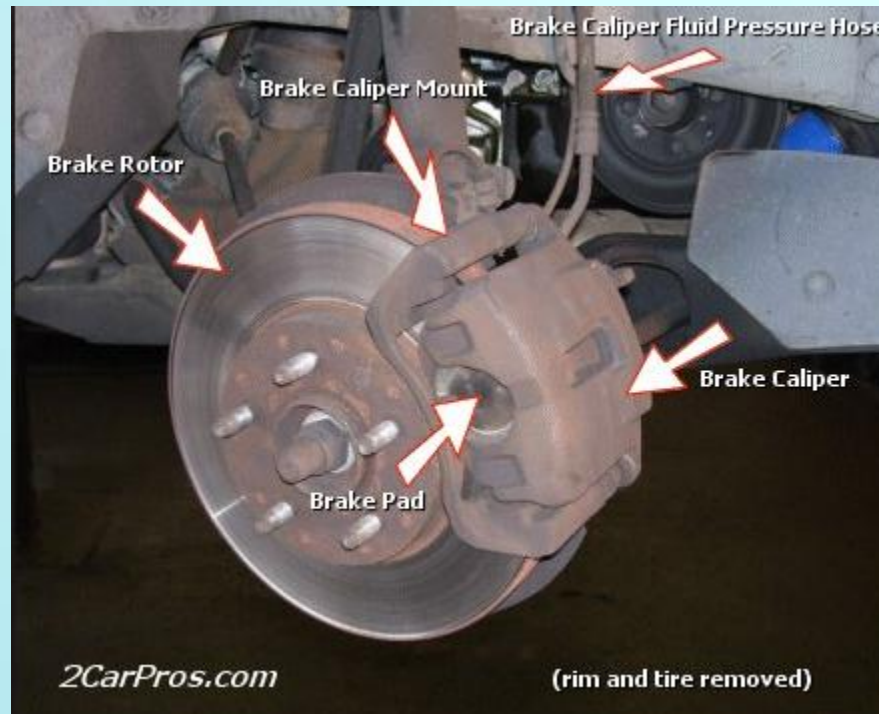

Það sem gerist þegar stigið er á bremsu:

Vökvi flæðir frá pedaladælu í gegn um lagnir niður í hjóldælu ýtir á stimpil (piston) sem ýtir á Bremsuklossa (Bláir Brake Pads) Klemmast þeir utan um Bremsudisk (Hub) og stoppast þá hjólið sem er fest utan á (wheel attaches)

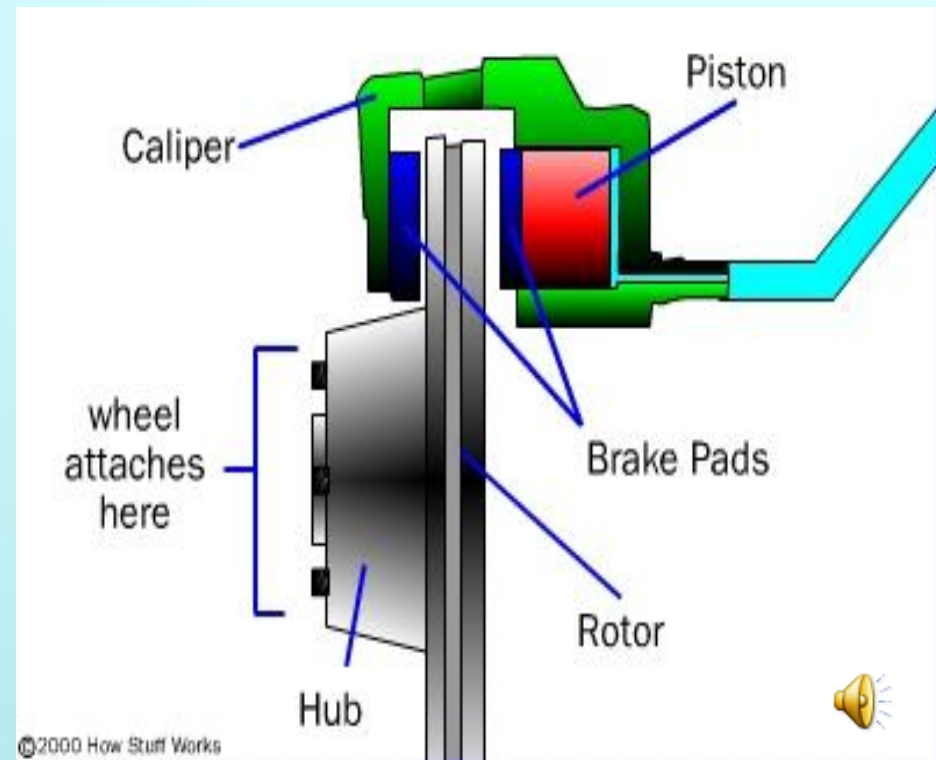
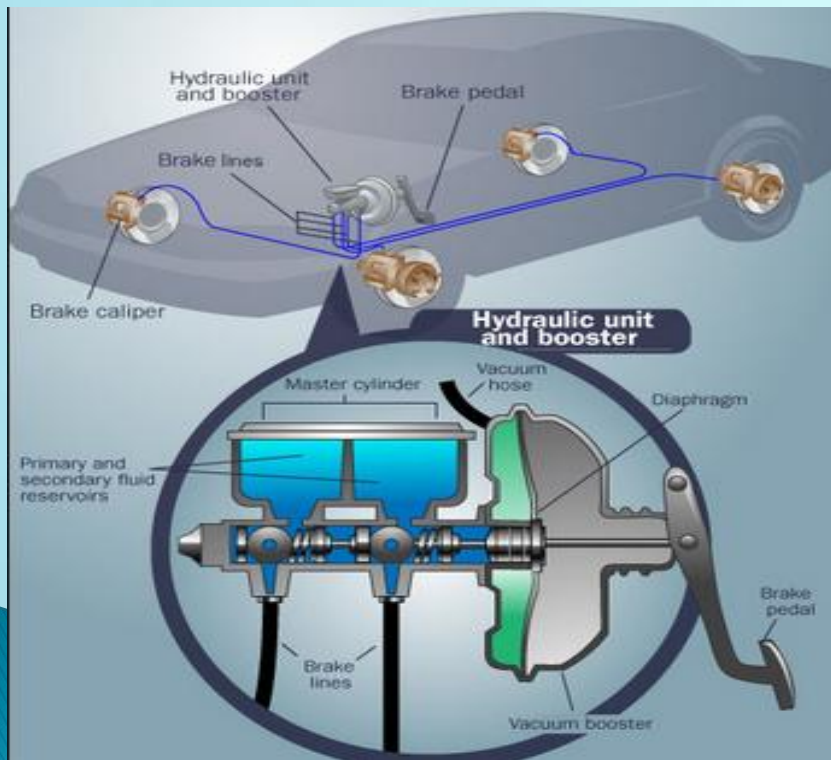

Nokkur orð um viðhald:

Hér er dæmi um slæmt ástand á bremsum, yfirborð disks ójafnt sem veldur titringi á bremsunni, slangan ónít og getur farið að leka og bíllin orðið bremsulaus. Mikilvægt er að góð hirða sé á þessum hlutum.



Athugið:

Margargerðir eru til að bremsuvökvum. Mikilvægt er að nota réttan vökva á bílinn. Hann er DOT merktur og fara ber eftir leiðbeiningum framleiðenda hvaða tegund á að nota hverju sinni.



HIGH PERFORMANCE BRAKE FLUIDS					
BRAKE FLUID DESCRIPTION Polyalkalene Glycol Ether based	DRY BOILING POINT		WET BOILING POINT		DOT STANDATD
	°F	°C	°F	°C	
GENERIC DOT 3 SPECIFICATION	401	205	284	140	3
GENERIC DOT 4 SPECIFICATION	446	230	311	155	4
GENERIC DOT 5.1 SPECIFICATION	500	260	356	180	5.1
MOTUL: ULTRA 5.1	509	265	365	185	5.1
AP RACING: AP ULTRA 5.1	518	270	375	191	5.1
AP RACING: AP551	527	275	302	150	3
CASTROL: RESPONSE DOT 4	528	270	323	162	4
BP: HEAVY DUTY DOT 4	532	278	365	185	4
CASTROL: RESPONSE SUPER DOT 4	547	286	363	184	4
FORD: HEAVY DUTY	550	287	284	140	3
NEO: SUPER DOT	585	307	421	216	4
AP RACING: AP600	590	310	410	210	N/A
MOTUL: RBF 600	593	312	420	216	N/A
NEO: SUPER DOT 610	610	321	421	216	N/A

FIG 10: BRAKE FLUID COMPARISON TABLE



Nokkur orð um notkun á bremsum:

Hafa ber í huga að vond meðferð á bremsum getur haft slæmar afleiðingar og valdið miklu tjóni á fólki, því segi ég,

Akið varlega.

