

A:B:C = 1:1:(1 til 0,5)
Framskámyndun

Mynd 3a

Dæmi um framskámyndun.

Lína A lóðrétt, sönn stærð.

Lína B lárétt, sönn stærð.

Lína C halli 45°, stærð breytileg frá hálfri- upp í sanna stærð.

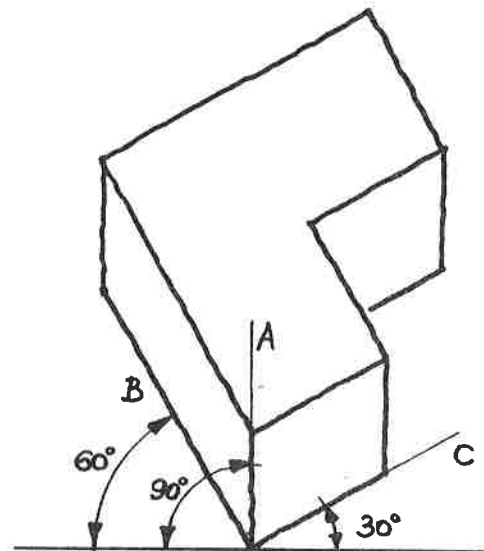

A : B : C = (0,75 til 1) : 1 : 1
Ofanskámyndun

Mynd 3b

Dæmi um ofanskámyndun.

Lína A lóðrétt, stærð breytileg frá þrem fjórðu upp í sanna stærð.

Lína B halli 60° (eða 30°), sönn stærð

Lína C halli 30° (eða 60°), sönn stærð

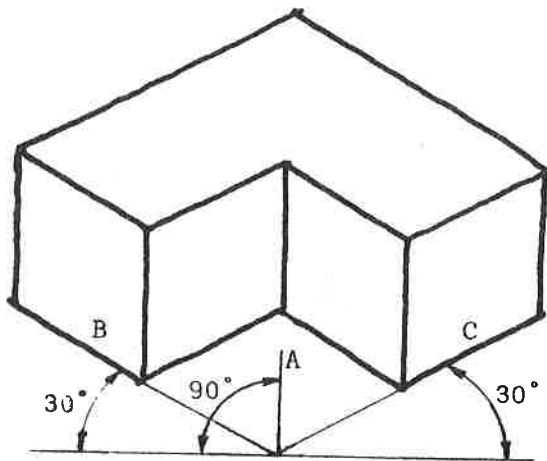

A:B:C = 1:1:1
Samkvarðamyndun (ísómetrí)

Mynd 4

Dæmi um samkvarðamyndun (ísómetrí).

Lína A lóðrétt, sönn stærð.

Línur B og C halli 30°, sannar stærðir.

Stefnupunktur

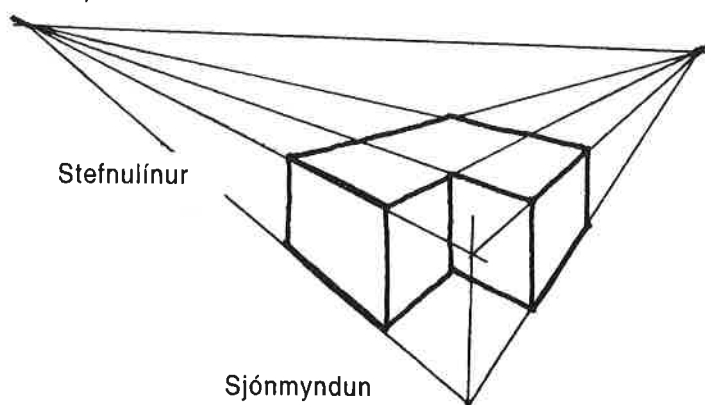

Mynd 5

Dæmi um sjónmyndun (perspektímyndun).

Þessi aðferð er að því leyti frábrugðin þeim fyrrnefndu, að láréttar samsíða línur hlutarins leiða í einn punkt, stefnupunkt. Teikningin sýnir stærðir hlutarins eins og á ljósmynd.

MÁLSETNING ÁSMYNDNA

Eftirfarandi eru nokkrar grunnreglur um málsetningu rúmmynda, sbr. einnig umfjöllun í kynningu kaflans Fallmyndun I.

Dæmi um málsetningu samkvarða- og tvíkvarðamynda.

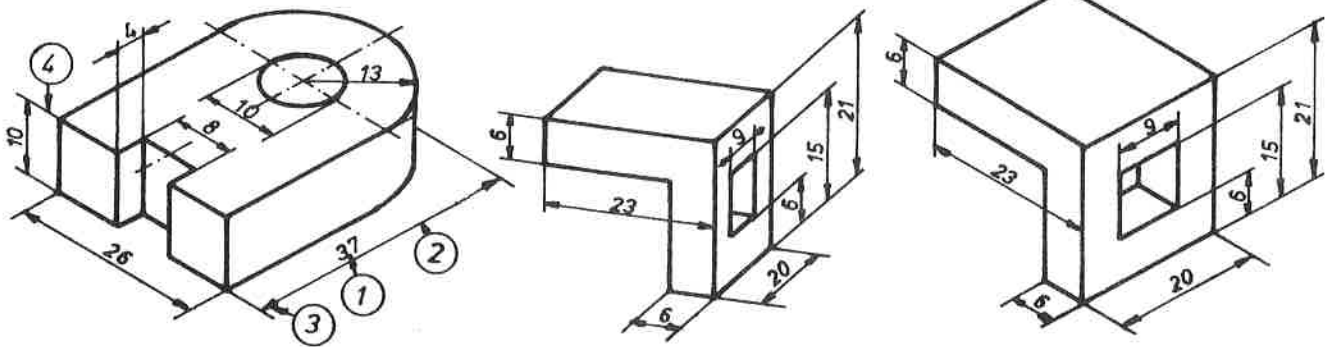

① Mál ② Mállína ③ Ör ④ Málmarkalína

① **Mál** eru skrifuð án „mm“ eða „cm“.

Í málmíðnaði eru öll mál í „mm“, nema annað sé tekið fram.

Í tréíðnaði eru mál oft í „cm“ eða „tommum“.

Í sömu teikningu á helst alltaf að nota sömu einingu.

Frávik þarf að merkja með athugasemd fyrir ofan blaðhaus.

Mál á að skrifa með minnst 3 mm blokkskrift og það á að vera hægt að lesa þau að framan og frá hægri.

② **Mállínur** eru teiknaðar með grönnum heilum línum. Séu fleiri mállínur nauðsynlegar, á að teikna þá fyrstu u.þ.b. 10 mm frá útlínunni en hinar með u.þ.b. 5 mm millibili.

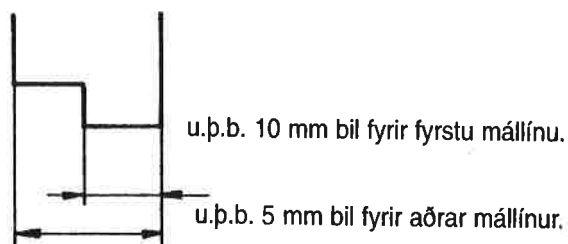

Málmarkalína nái u.þ.b. 2 mm út fyrir mállínur