

Mállínur

Mállínur eru teiknaðar með grönnum heilum línum.

Mállína bogalengdar eða stærðar horns er teiknuð með boga, sammiðja miðpunkti hornsins.

Mállína bogastrengs er bein lína.

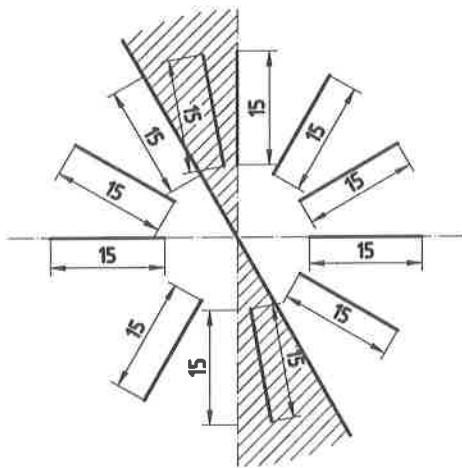

Þegar mállínur eru ekki láréttar eða lóðréttar fer málsetning eftir því hvernig mállína hallar, sjá mynd.

Skástrikaða svæðið á helst ekki að nota til málsetningar, en sé þess þörf skal það gert eins og myndin sýnir.

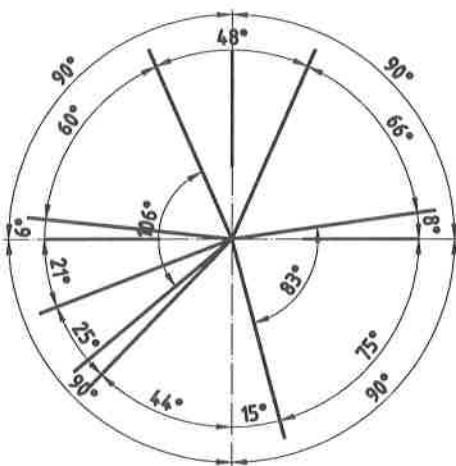

Myndin sýnir hvernig tölur eiga að snúa þegar gráðubogar eru málsettir.

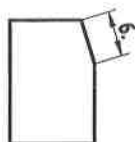

Ef mál er staðsett þannig að hægt sé að misskilja það skal setja punkt aftan við máltöluna.



Mállínugerðir

Á byggingarteikningum og rissmyndum eru notaðir hringir, punktar eða skástrik (45°).

Örvar eru einkum notaðar í vélateikningu.

Skástrik eru teiknuð í sömu átt og skrift.

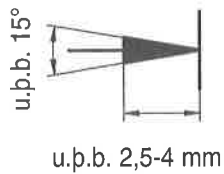

Örvar

Mállínur skulu vera með greinilegum örvum sem eru u.p.b. 2,5-4 mm á lengd.

Örvarnar skulu vera fylltar og nema við málmarkalínur.

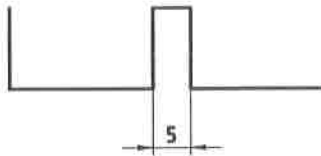

Flytja má örvarnar út fyrir málmarkalínurnar ef þrengsli eru eða jafnvel setja punkt í staðinn.

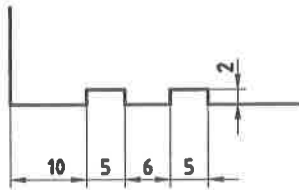

Máltölur eiga að jafnaði að vera innan málmarkalína, en ef rými er of lítið má flytja mál út fyrir málmarkalínur.

Örvar mega ekki vísa á hornpunkt hlutar.

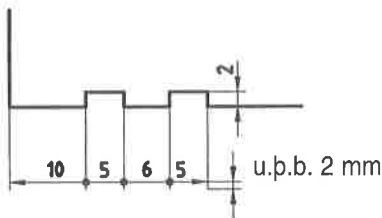

Málmarkalínur

Málmarkalínur eru teiknaðar með grönnum, heilum línum og eru alltaf dregnar 2 mm út fyrir mállínuna.

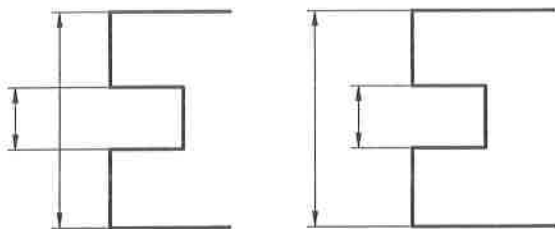

Ekki rétt

Rétt

Forðast skal að láta mállínur skera málmarkalínur.

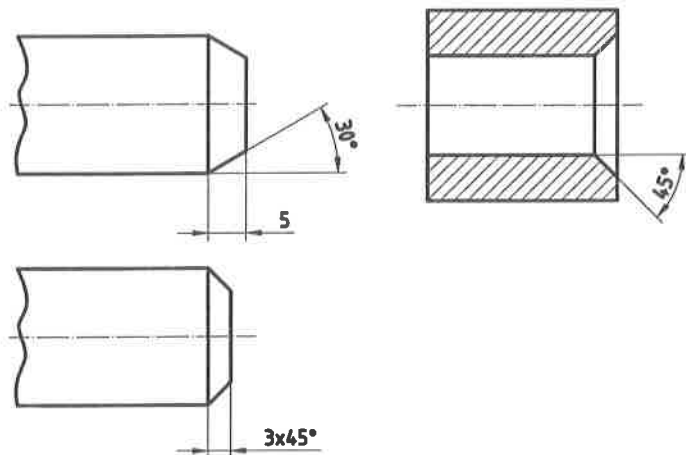

Skáar (snið)

Skáa á að málsetja eins og myndirnar sýna.

Aðeins skáa með 45° horni má málsetja án þess að teikna hornið.

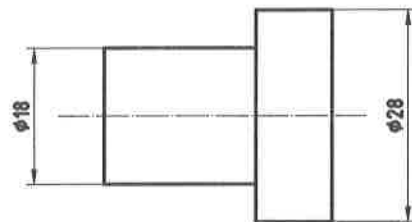

Málsetning þvermáls

Þvermálstáknið \emptyset á að setja fyrir framan mál.

Sama hæð er á þvermálstákninu (\emptyset) og máltölunum.

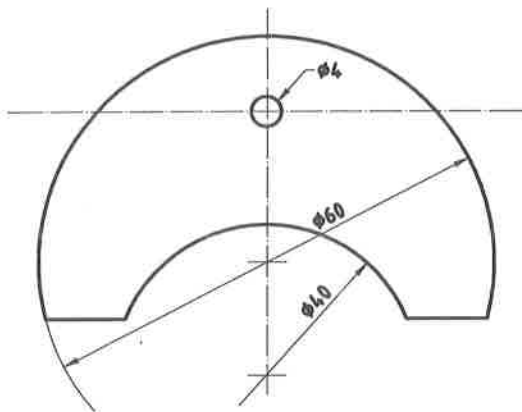

Málsetning radía

Við málsetningu radía er aðeins ein ör notuð.

Miðpunktur er merktur með miðlínukrossi, litlum hring eða punkti.

Eldingarlöguð mállína er notuð þegar gefa þarf upp radíus þegar rúmið leyfir ekki að mállínan sé teiknuð óbrotin frá réttum miðpunkti.

Radíus er táknaður með „R“ framan við mál.

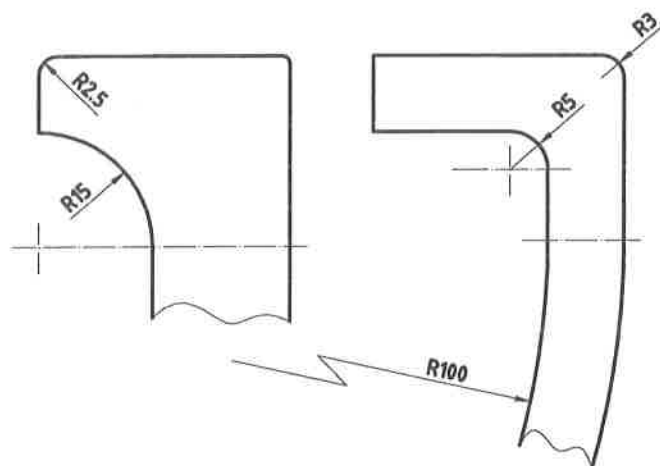

SNEIÐMYNDIR

Holir hlutir eru oft teiknaðir eins og þeir hafi verið sneiddir í sundur. Gert er ráð fyrir að fremri helmingur hlutarins sé tekinn í burtu þannig að holrúmið sjáist. Kantar holrúmsins eru þá ekki lengur ósýnilegir, heldur sýnilegir og teiknaðir sem slíkir. Efnisfletir sem sneiddir eru í sundur eru skástrikaðir.

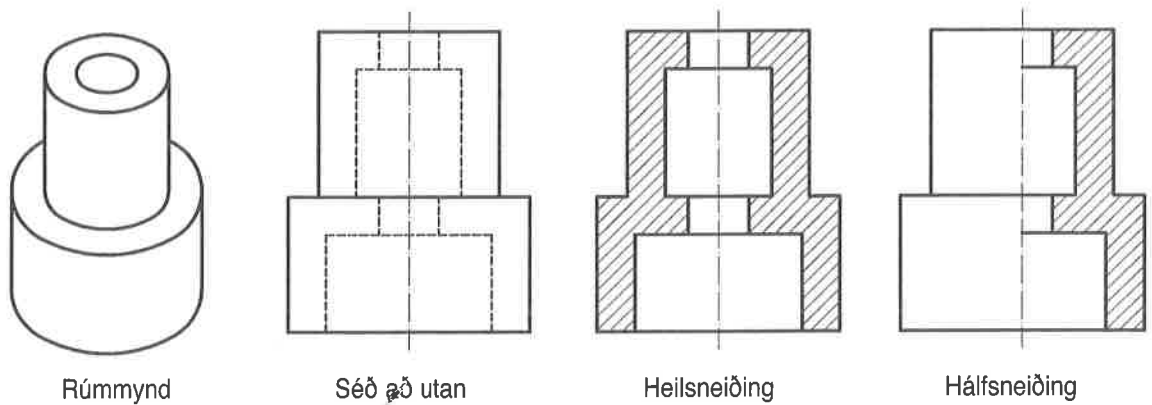
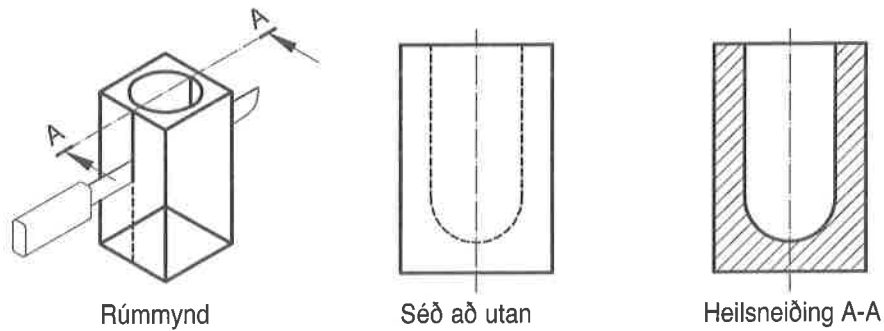

Hægt er að gera margar sneiðingar í gegnum einn hlut. Örvar sýna hvernig horfa skal á sneiðflötinn.

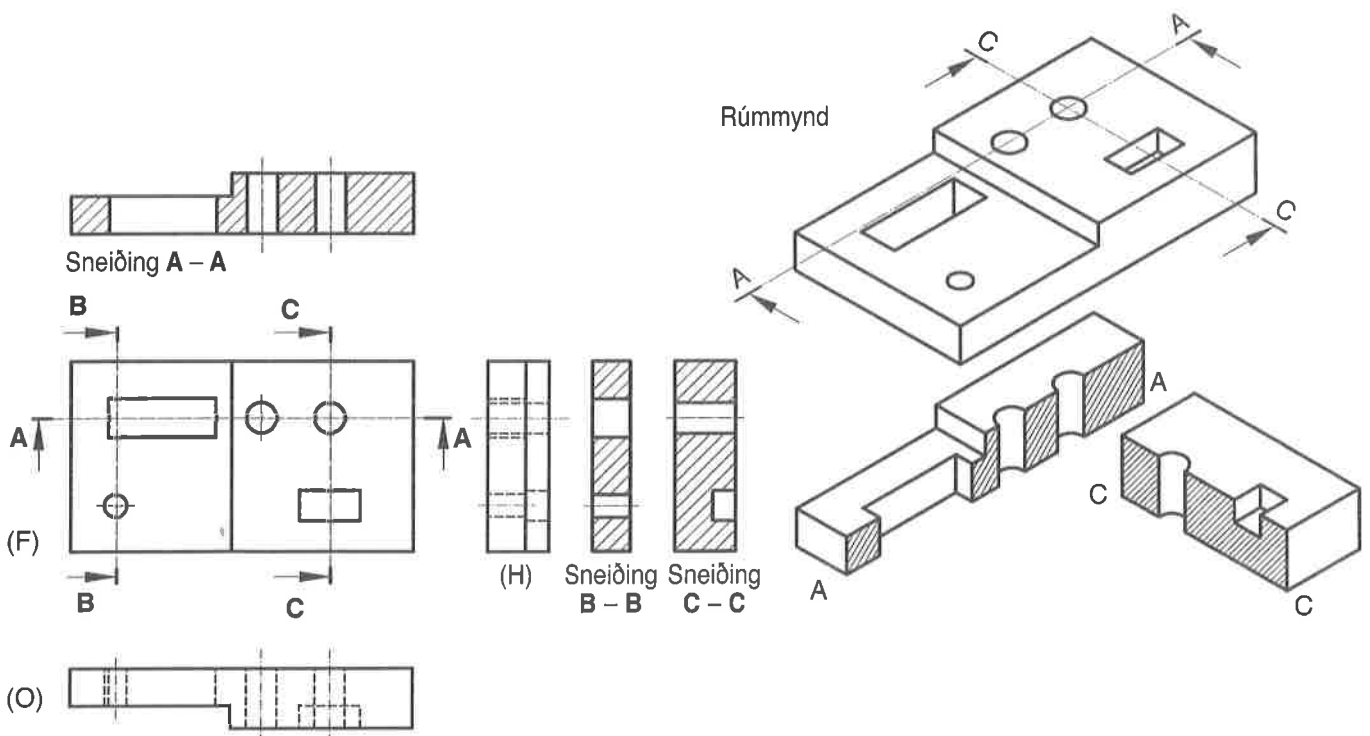

VINNURÖÐ VIÐ TEIKNINGU SNEIÐMYNDA

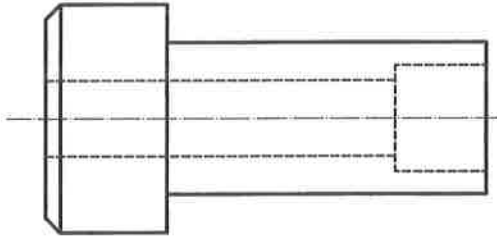

Rennistykki séð að utan sem teikna á sneiðingu í.

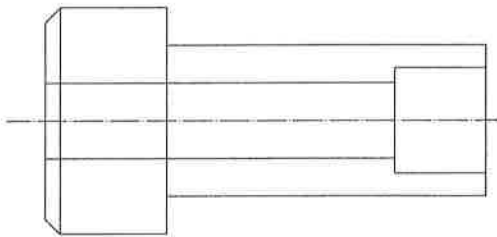

Teikna sýnilega og ósýnilega kanta stykkisins með þunnum, heilum línnum.

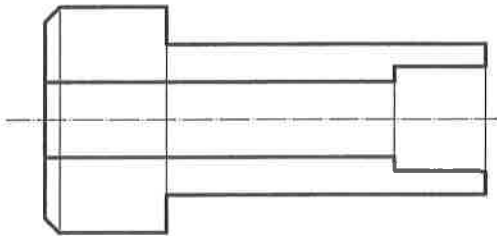

Teikna útlínur sneiddra flata með breiðum línnum.

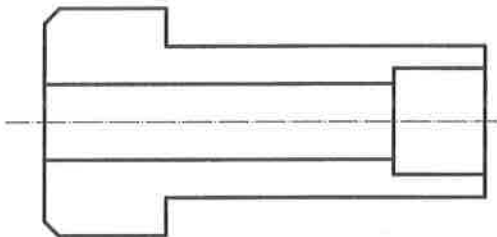

Athuga aðra kanta. Ósýnilegir kantar eru ekki teiknaðir.

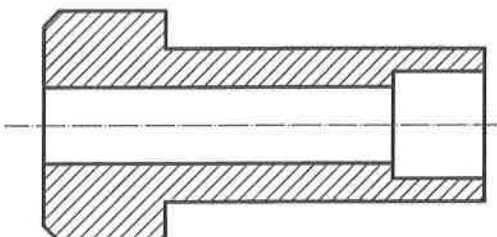

Skástríka sneidda fleti.

HELSTU GERÐIR SNEIÐMYNDA

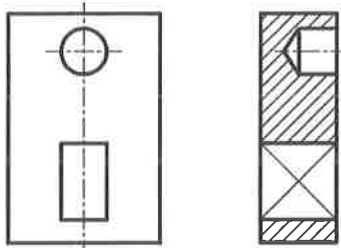

Mynd 1

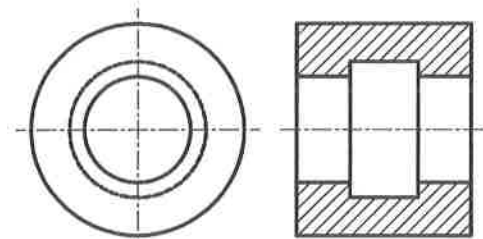

Mynd 2

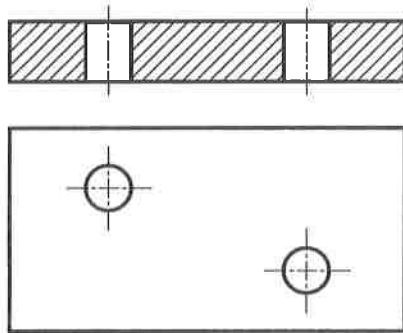

Mynd 3

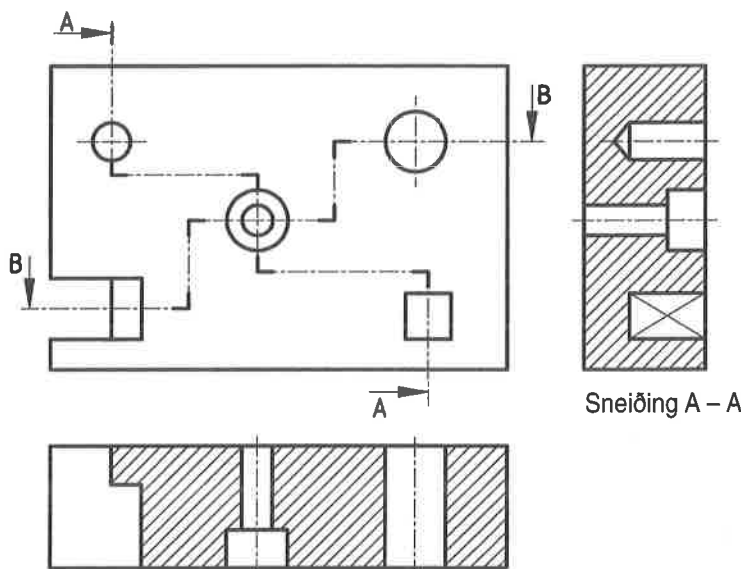

Sneiðing A - A

Sneiðing B - B

Mynd 4

1. Hellsneiðing

(mynd 1 og 2)

Holir hlutir eru oft teiknaðir sneiddir. Þannig verður teikningin greinilegri. Strikalínur fyrir hulda kanta eru ekki teiknaðar nema það sé af einhverjum ástæðum alveg nauðsynlegt. Sneiðingar eftir miðju hluta eða sneiðingar í mismunandi hæð eru ekki merktar ef augljóst er hvernig þær liggja.

2. Brotin sneiðing

(mynd 3 og 4)

Ef margar sneiðingar liggja í gegnum hlut, eða ef merkja þarf sneiðingu, eru sneiðlínurnar merktar með stórum bókstöfum.

(A - A, B - B, C - C....)

Sneiðlínur eru strikpunktalínur eins og miðlínur. Byrjun, endir og stefnubreyting er merkt með þykkri línu eins og sýnilegir kantar. Sneiðörvar eru 1,5 x lengd örva sem notaðar eru við málsetningu.

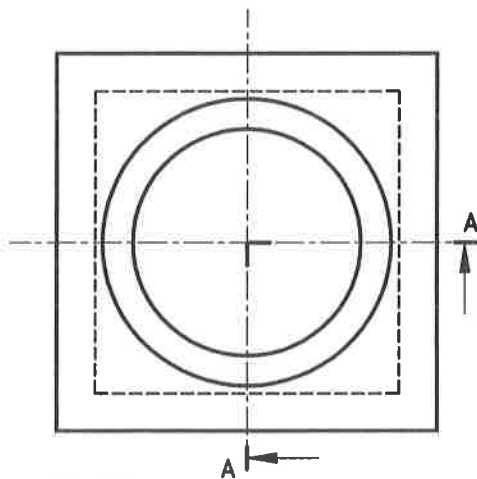
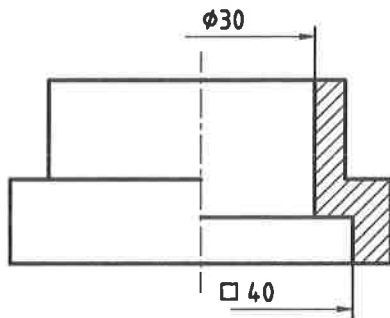

Mynd 5

3. Hálf sneiðing

(mynd 5)

Samhverfa (symmetríska) hluti, sérstaklega sívala hluti, er hægt að teikna að hálfu leyti séða að utan og að hálfu leyti sneidda. Athuga þarf að sneiða hægri hliðina á standandi hlutum og neðri helminginn á liggjandi hlutum. Ósýnilegir kantar eru ekki teiknaðir í hálf sneiðingu. Athuga málsetningu.

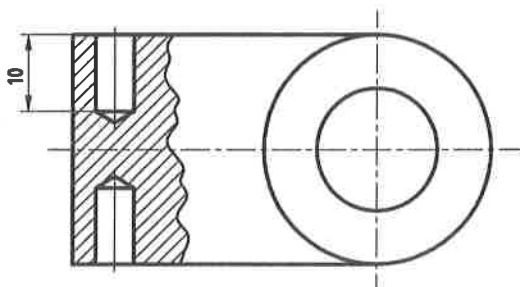
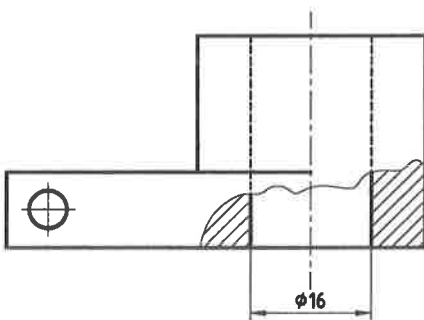

Mynd 6

4. Hlutasneiðing

(mynd 6 og 7)

Til þess að geta málsett stykki greinilega eru hlutasneiðingar oft nauðsynlegar. Helst á að málsetja við sýnilega kanta. Með hlutasneiðingum geta huldur kantar orðið sýnilegir. Takmörk hlutasneiðingar eru útlínur hlutar og brotlína sem dregin er fríhendis og má ekki liggja eftir kanti á hlutum.

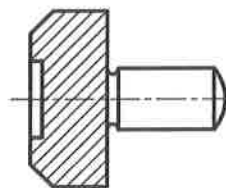

Rangt

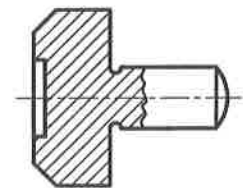

Rétt

Mynd 7

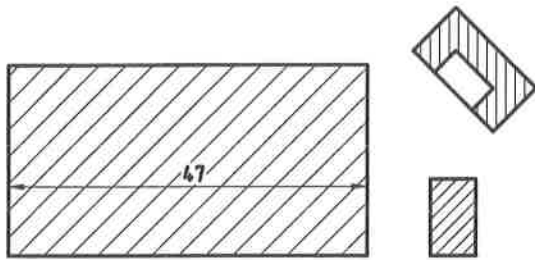

Mynd 8

5. Útfærsla sneiðflata

Þegar sneitt er í gegnum efni þarf að skástrika sneiðfletina með þunnum, heilum línunum sem mynda 45° horn við helstu útlínur. Fjarlægð milli skálinanna fer eftir stærð sneiðflatarins. Skálinurnar eru ekki teiknaðar yfir skrift eða tölur (mynd 8).

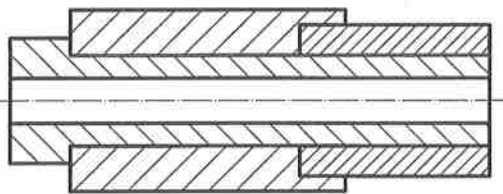

Mynd 9

Skálinur sama hlutar eru allar teiknaðar eins þó um fleiri sneiðfleti sé að ræða. Sneiðfletir sem liggja hvor að öðrum í samsettum myndum eru teiknaðar með skálinum sem ekki liggja eins eða það er mismunandi fjarlægð á milli þeirra (mynd 9).

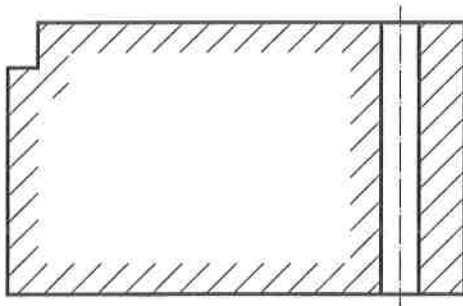

Mynd 10



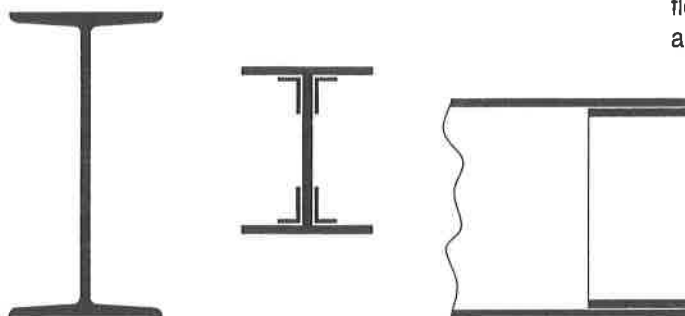





Ekki þarf að teikna skálinur stórra sneiðflata nema við sýnilega kanta (mynd 10).



Mynd 11

Mjóa sneiðfleti má sverta alveg. Liggja slíkir fletir að hvor öðrum má teikna þá til aðgreiningar með smá millibili (mynd 11).

LÍNUGERÐIR OG TÁKNUN ÞEIRRA

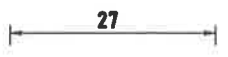
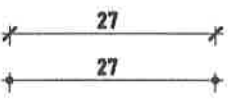
Línugerð		Lýsing	Dæmi um notkun.
Tákn	Gerð		
A		Breið, heil lína 0,7	Sýnilegar útlínur.
B		Grönn, heil lína. 0,3	Mállínur, málmarkalínur, tilvísunarlínur, skástrikun, útlínur sneiðmynda, útlínur aðliggjandi hluta, tákn fyrir ferkant, óákveðin samskeyti.
C		Grönn, heil lína – fríhendis. 0,3	Brotlínur.
D		Meðalbreið strikalína. 0,5	Huidar útlínur.
E		Grönn strikpunktalína. 0,3	Miðlínur.
F		Grönn strik-tvípunktalína.	Aukastöður hreyfanlegra hluta, útlínur framan við myndina.
G		Grönn strikpunktalína, breið við endana og við brot.	Sneiðlínur.
H		Breið strikpunktalína.	Merking á staðbundinni yfirborðsmeðhöndlun, hersla o.fl.
I		Mállína með ör.	Mest notað á vélateikningum.
J		Mállína með skástriki eða punkti.	Oft notað á byggingateikningum.